

# UCAPTAMA

## **ASPEK NILAI SEBAGAI KOMPONEN TERAS DALAM PENDIDIKAN BAHASA DAN STRATEGI PENGAJARANNYA**

---

Prof. Dr. Haji Awang Sariyan  
Ketua Pengarah  
Dewan Bahasa dan Pustaka  
Malaysia

### **Abstrak**

Pendidikan bahasa pada asasnya merangkum dua komponen utama. Yang pertama ialah pemupukan kemahiran bahasa (yang terdiri daripada sistem bahasa, iaitu tatabahasa, semantik dan fonologi dan empat kemahiran bahasa, iaitu mendengar, bertutur, membaca dan menulis). Yang kedua ialah kandungan bahasa (ilmu, nilai, maklumat dan kebudayaan). Kedua-duanya wajar diberi perhatian yang seimbang. Apabila aspek kemahiran bahasa diberi tumpuan dengan mengurangkan perhatian kepada aspek kandungan bahasa, maka terjadilah pendidikan bahasa yang pincang, dan matlamat pendidikan bahasa secara langsung tidak tercapai. Kertas kerja ini membincangkan teori nilai secara ringkas dan pentingnya sebagainya salah satu aspek teras pendidikan bahasa, dalam konteks melahirkan pelajar yang berperibadi luhur. Sebagai asas penerapannya dalam proses pengajaran dan pembelajaran, dibincangkan juga strategi penyerapan nilai dalam pendidikan bahasa di bilik darjah.

## PENDAHULUAN

Nilai murni merupakan salah satu istilah dasar yang menandai satu babak penting dalam sistem pendidikan yang menekankan aspek akhlak dan pembinaan sahsiah anak didik serta pembentukan warganegara yang berperibadi luhur. Istilah tersebut berkaitan rapat dengan istilah-istilah lain yang memancarkan falsafah, pendekatan dan matlamat abadi sistem pendidikan yang berorientasi demikian. Bersama-sama dengan istilah dasar yang lain seperti *pendidikan bersepadu*, *penyerapan*, *penggabungjalinan*, *mata pelajaran teras*, *mata pelajaran pelengkap (efektif) budaya ilmu*, *insan harmonis* dan beberapa lagi, istilah nilai murni menjadi salah satu inti pati konsep Kurikulum bersepadu

Ruang liput pembicaraan makalah ini mencakup:

1. Tafsiran tentang konsep nilai dan kaitannya dengan konsep pendidikan;
2. Nilai murni dalam falsafah pendidikan negara;
3. Nilai murni dalam sukatan pelajaran bahasa Melayu
4. **Nilai murni dalam pendidikan bahasa: strategi penyerapannya.**

## KONSEP “NILAI” DAN KAITANNYA DENGAN “PENDIDIKAN”

Istilah *nilai* yang menjadi kata inti bagi *nilai murni* perlu lebih dahulu difahami dengan jelas. Menurut kamus *Webster’s New Twentieth Century Dictionary Unabridged* (1983), istilah *nilai* menurut bidang sosiologi meliputi tindakan, adat, institusi dan yang lain, yang dilihat sebagai cara yang khusus dan dikehendaki oleh sekumpulan manusia, etnik dan yang lain. Jelas bahawa konsep nilai meliputi ruang yang amat luas dan menjadi tonggak kelangsungan hidup manusia. Demikian pentingnya nilai dalam kehidupan manusia diungkapkan oleh E.F.Schumaker (Wan Mohd Zahid, 1988):

Intisari pendidikan...ialah pemindahan nilai-nilai, tetapi nilai tidak membantu kita menjalani kehidupan, kecuali sesudah nilai itu menjadi milik kita, iaitu sebagai sebahagian pemikiran kita.

(Terjemahan bebas oleh penulis)

Petikan di atas dengan terang memperlihatkan pertalian antara nilai dengan pendidikan. Sementara pendidikan dapat dilihat sebagai satu wadah, maka nilai dapat dilihat pula sebagai isinya. Oleh sebab nilai yang perlu dipindahkan melalui pendidikan itu merupakan nilai yang positif, mulia dan luhur, maka timbullah istilah *nilai murni*.

Keterangan di atas dapat diperjelas dengan meninjau konsep dan matlamat pendidikan menurut kaca mata Islam. Sebagaimana yang dikupas secara mendalam oleh Prof. Syed Muhammad Naquib Al-Attas (1977), konsep pendidikan Islam berkaitan dengan konsep *ta’dib*, iaitu proses dan cara menurunkan adab kepada insan. Proses pemindahan nilai-nilai murni melalui pendidikan yang disebut oleh Schumaker itu tidaklah lain daripada proses penurunan adab, kerana nilai-nilai

yang murni tentulah hal yang serasi dengan konsep adab. Dengan premis sedemikian, usaha penyerapan nilai murni melalui pendidikan dengan pengertian yang seluas-luasnya menjadi agenda penting dalam reformasi pendidikan di mana-mana Negara.

## **NILAI MURNI DALAM FALSAFAH PENDIDIKAN NEGARA**

Falsafah pendidikan negara Malaysia secara rasmi bermula dengan Penyata Razak (1956), dan Penyata Rahman Talib (1960), yang menggariskan cita-cita dan arah haluan sistem pendidikan negara. Falsafah yang tersirat di balik cita-cita perpaduan dan pembangunan sosioekonomi sebagaimana yang ternyata dalam kedua-dua penyata itu sesuai menurut suasana pada waktu itu, khususnya untuk membentuk perpaduan kebangsaan melalui system pendidikan. Namun demikian, selaras dengan cita-cita pembinaan bangsa dan negara, yang bererti juga pembinaan tamadun dan pemikian, keperluan terhadap penegasan yang lebih menyeluruh amat dirasakan. Pembangunan sosioekonomi dan perpaduan akan menjadi hasil, dan bukan lagi matlamat pendidikan, apabila inti sari atau komponen teras pendidikan dapat dikenal pasti dan diberi tumpuan perhatian. Sehubungan dengan ini, penyerapan nilai murni dapat kita anggap sebagai bahagian penting atau teras dalam inti sari pendidikan.

Kesedaran akan pentingnya aspek penyerapan nilai murni atau penurunan adab inilah yang kemudian mencetuskan pernyataan Falsafah Pendidikan Negara pada tahun 1987, sebagai tindakan lanjut daripada Laporan Jawatankuasa kabinet (1979). Falsafah Pendidikan Negara Malaysia berbunyi:

**“Pendidikan di Malaysia adalah suatu usaha berterusan ke arah mengembangkan potensi individu secara menyeluruh dan bersepadu untuk mewujudkan insan yang seimbang dan harmonis dari segi intelek,**

**rohani, emosi dan jasmani berdasarkan kepercayaan dan kepatuhan kepada Tuhan. Usaha ini adalah bagi melahirkan rakyat Malaysia yang** berilmu pengetahuan, berakhlak mulia, bertanggungjawab dan berkeupayaan mencapai kesejahteraan diri serta memberikan sumbangan terhadap keharmonian dan kemakmuran masyarakat dan negara.”

Perhatian hendaklah kita fokuskan kepada kata-kata yang diberi bercetak tebal. Semua ungkapan itu sebenarnya membayangkan nilai-nilai murni yang perlu dipindahkan kepada anak didik melalui sistem pendidikan. Jika dilakarkan, falsafah tersebut dapat kita gambarkan begini:

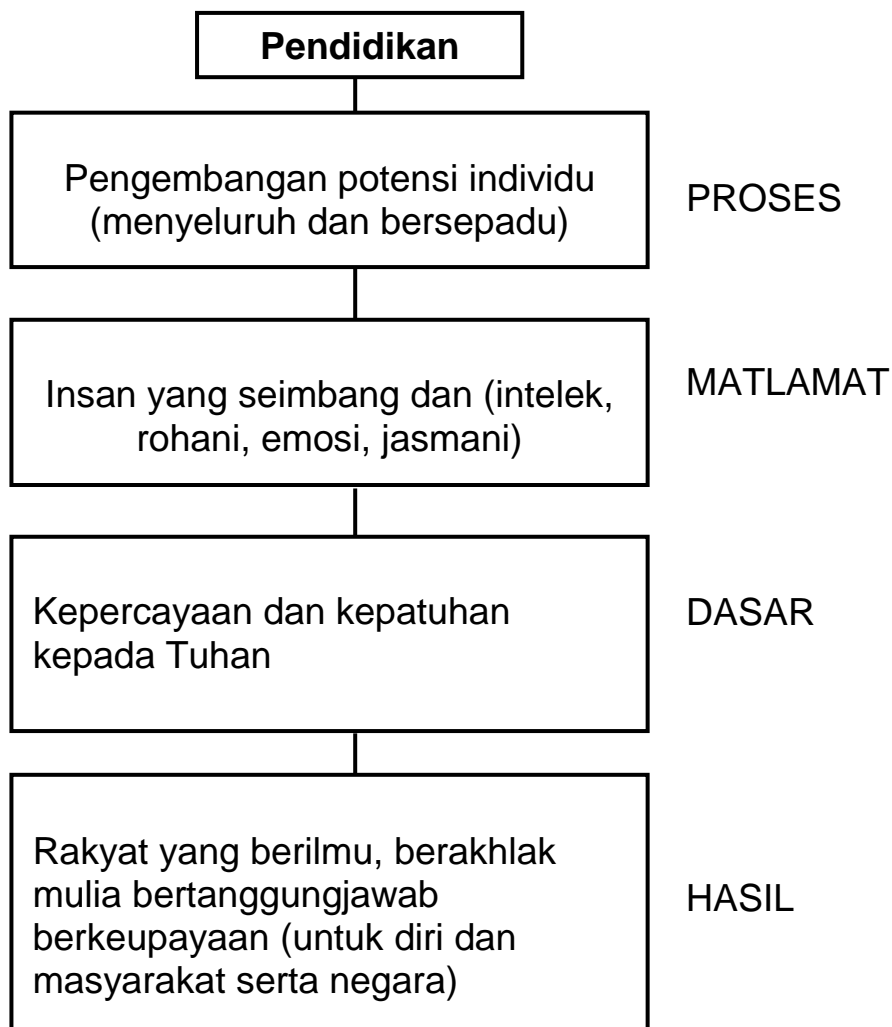

Jelas bahawa, baik pada tahap proses, matlamat, dasar mahupun hasil, nilai-nilai murni mengambil tempat yang penting.

## **NILAI MURNI DALAM KURIKULUM BERSEPADU**

Sudah disebut dalam bahagian pendahuluan bahawa istilah *nilai murni* adalah salah satu istilah dasar yang menandai Kurikulum Bersepadu. Supaya pembicaraan ini tidak tergelincir dari landasan yang betul, baiklah kita memahami maklumat rasmi yang dikeluarkan oleh Kementerian Pendidikan Malaysia tentang nilai-nilai murni dalam kurikulum.

Oleh sebab nilai-nilai murni sesuatu masyarakat diasaskan pada agama, maka Jawatankuasa Pendidikan Akhlak di Kementerian Pendidikan, yang dibentuk pada tahun 1976 telah meneliti nilai-nilai yang terkandung dalam pelbagai agama yang dianut oleh penduduk Malaysia. Berasaskan pandangan dan maklumat balas yang diperoleh, jawatankuasa yang dianggotai oleh wakil pelbagai agama itu telah merumuskan 16 nilai yang perlu ditekankan dalam pelaksanaan pengajaran di sekolah. Nilai tersebut ialah:

- Baik hati
- Berdikari
- Berhemah tinggi
- Hormat- menghormati
- Kasih sayang
- Keadilan
- Kebebasan
- Keberanian
- Kebersihan fizikal dan mental
- Kejujuran
- Kerajinan
- Kerjasama
- Kesederhanaan
- Kesyukuran
- Rasional
- Semangat Bermasyarakat

Matlamat penyerapan nilai-nilai murni itu melalui pendidikan ialah untuk melahirkan insan dan juga warganegara yang baik serta berakhlak mulia.

- a. menanam kesedaran, pemahaman, keyakinan dan kesyukuran;
- b. menanam semangat cinta akan nilai-nilai suci,
- c. menghormati kebaikan dan membenci keburukan;
- d. membentuk sikap positif dan berguna kepada agama, bangsa dan juga sewaktu menjalankan tugas serta tanggungjawab;
- e. menghapuskan sikap negatif dalam kehidupan, dan juga sewaktu menjalankan tugas serta tanggungjawab;
- f. menjalankan amanah dengan berdedikasi;
- g. melatih diri dengan disiplin
- h. meningkatkan hasil atau produktiviti;
- i. berusaha mencapai kecemerlangan

Strategi penyerapan nilai-nilai murni dalam sistem pendidikan yang direncanakan oleh Kementerian Pendidikan ialah strategi bersepadu. Dengan menerapkan nilai-nilai yang sama itu dalam semua mata pelajaran, termasuk mata pelajaran Bahasa Melayu, diharapkan akan berhasil usaha pemindahan nilai-nilai dan penurunan adab yang menjadi intisari pendidikan. Dengan strategi bersepadu itu, terbuka ruang yang cukup luas untuk memungkinkan berlangsungnya proses ta'dib, dibandingkan dengan sempitnya ruang penyerapan nilai murni dalam kurikulum sebelumnya yang terbatas pada mata pelajaran Pengetahuan Agama Islam dan Tatarakyat sahaja.

Selain itu, strategi bersepadu ini dapat menjadi asas pengembangan ilmu menurut premis bahawa ilmu bukan sesuatu yang netural atau bebas-nilai (*value-free*) tetapi sebaliknya sarat-nilai (*value-loaded*). Hal ini akan berlaku apabila seluruh kurikulum sekolah menurut rangka Kurikulum Bersepadu benar-benar menitikberatkan aspek akhlak (*morally-biased*).

Strategi bersepadu bukan saja patut berlaku dalam aspek pengajaran formal di bilik darjah, bahkan perlu ditekankan juga dalam segala aspek kegiatan pendidikan di dalam dan di luar bilik darjah dan juga sekolah. Hal ini bererti bahawa penyerapan nilai patut dilakukan juga melalui kegiatan kokurikulum dalam interaksi keseluruhannya.

## **PREMIS PENYERAPAN NILAI MURNI DALAM PENDIDIKAN BAHASA**

Dapatkah dan wajarkah penyerapan nilai-nilai murni dilakukan dalam pendidikan bahasa? Menurut setengah-setengah orang, jawabnya tidak mungkin kerana bahasa dilihat semata-mata sebagai alat komunikasi. Sebagai alat komunikasi, bahasa dianggap oleh sesetengah kalangan sebagai fenomena sosial yang akan terus-menerus berubah menurut perubahan masyarakat. Jadi, tidak ada nilai yang tetap bagi bahasa. Dipercayai pula oleh setengah-setengah orang, khususnya yang berpegang pada behaviourisme bahawa bahasa itu ialah hasil proses pembiasaan atau pelaziman, dan oleh itu bahasa adalah satu bentuk kebiasaan (*habit*). Anggapan bahasa sebagai kebiasaan itu seringkali juga bersinonim dengan anggapan bahawa bahasa adalah satu tingkah laku (*behaviour*), iaitu unsur yang sering dan berubah.



Seluruh tanggapan yang baru saya kemukakan itu berpunca daripada aliran pemikiran behaviourisme dalam bidang psikologi dan aliran pemikiran strukturalisme dalam bidang linguistik. kedua-dua aliran pemikiran itu selari menolok peranan akal dan makna. Oleh ahli behaviouris dan strukturalis, otak dilihat sebagai kota gelap yang tidak dapat dianalisis dan tidak dapat dikaji secara objektif. Tentulah tanggapan dan pemikiran seumpama ini tidak memungkinkan berlakunya penyerapan nilai-nilai murni melalui pendidikan bahasa.

Penyerapan nilai murni hanya mungkin berlaku dalam pendidikan bahasa apabila pelajaran bahasa itu dihalakan kepada faham tauhid. Jadi, pendidikan bahasa tidak patut dilihat sebagai proses mekanis semata-mata, iaitu pemindahan kemahiran untuk berkomunikasi sahaja. Kemahiran yang empat, iaitu mendengar, bertutur, membaca dan menulis belum bererti apa-apa jika aspek nilai atau adab tidak disepadukan serentak.

Apakah maksud menegakkan tauhid melalui pendidikan bahasa? Untuk menjawab soal ini, kita perlu memahami **konsep bahasa, bila bahasa dikurniakan kepada manusia, letak bahasa dalam diri manusia dan peranan bahasa dalam pembinaan diri.** Jika semua hal ini dapat difahami, maka barulah penyerapan nilai dapat dilakukan melalui pendidikan bahasa. Kupasan yang agak mendalam tentang semua hal itu terdapat dalam makalah penulis "Bahasa Baku dalam Konteks pembangunan Insan" dalam buku *Bahasa Melayu Baku Asas Pembinaan Tamadun* (Persatuan Linguistik Malaysia, 1989).

Dalam makalah ini, penulis sekadar mencatatkan hal-hal pokok sahaja. Pertama, konsep bahasa hendaklah dipertalikan dengan erti 'satu sistem', bukan 'satu kebiasaan'. Hal ini berkaitan pula dengan letak bahasa dalam diri manusia. Menurut tafsiran kami terhadap ayat 171 *Surah Al-A'raf*, Allah telah mengurniakan potensi berbahasa kepada manusia ketika manusia masih di alam roh. Perjanjian antara manusia dengan

Allah sebagaimana yang bernukil dalam ayat tersebut, yaitu janji keaksian manusia akan ketuhanan, Allah adalah bentuk komunikasi pertama yang dialami oleh manusia. Potensi bahasa inilah yang tertancap pada akal manusia, sehingga apabila lahir ke dunia, mereka dipandu oleh potensi yang seakan-akan cahaya itu untuk mengembangkan satu sistem bahasa yang tertentu. Potensi itulah yang membentuk rumus-rumus secara ternurani sehingga sesiapa sahaja yang terdedah kepada bahasa masyarakat tertentu dapat menguasai bahasa tersebut. Rumus-rumus itu kemudian dikonkritkan oleh ahli-ahli bahasa dalam bentuk tatabahasa berdasarkan sistem umum penggunaan bahasa itu oleh masyarakat penuturnya. Hakikat pengurniaan potensi bahasa dalam alam roh inilah yang disebut dalam bidang linguistik, khususnya psikolinguistik sebagai Teori Kenuranaan Bahasa (*Innateness Theory*).

Oleh sebab sifat dan fitrah akal adalah untuk menerima kebenaran, maka akal kita dapat membenarkan kenyataan bahawa letak bahasa itu adalah dalam akal. Kita yakin bahawa hanya manusia yang diberi akal oleh Allah. Makhluk yang tidak dikurniai akal tidak dikurniai bahasa oleh Allah. Dan terang bahawa hanya manusia yang dikurniai nilai bahasa. Maka bahasa adalah bahagian dalam akal. Oleh sebab itu bahasa dapat dikatakan satu sistem akal. Sebagai satu sistem akal, mustahillah bahasa itu hanya merupakan satu kebiasaan atau satu tingkah laku yang terhasil daripada proses pelaziman. Sebaliknya sebagai satu sistem akal, bahasa merupakan satu fakulti ilmu. Dalam perbandingan antara diri manusia dengan institusi pengajian, pusat bahasa pada akal itu sama peranannya dengan pusat bahasa di institusi pengajian, iaitu sebagai asa pemerolehan dan pengembangan ilmu. (Baca *Ihya Ulumuddin* Imam Al-Ghazali tentang letak bahasa dalam skema ilmu menurut perspektif Islam). Selain itu, dengan kedudukannya dalam akal, dapat pula kita lihat martabat bahasa dalam diri yang batin, iaitu diri yang menguasai diri yang zahir. Maka itu pada hakikatnya bahasa terletak pada

martabat yang tinggi dalam diri manusia, kerana amat rapat peranannya dengan pembinaan sahsiah manusia.

Dengan memahami hakikat bahasa menurut perspektif Islam ini, akan kuat keyakinan kita bahawa penyerapan nilai-nilai murni dapat dan patut dilakukan dalam pendidikan bahasa, berasaskan niat mensyukuri nikmat Allah, dengan menjadikan bahasa sebagai wahana penyerapan adab dan akhlak yang baik, menurut asas agama.

## **STRATEGI PENYERAPAN NILAI MURNI DALAM PENDIDIKAN BAHASA**

Strategi pertama penyerapan nilai murni dalam pendidikan bahasa dapat dilakukan melalui empat kemahiran asas dalam bahasa, iaitu mendengar, bertutur, membaca dan menulis. Saya akan memperlihatkan beberapa senarai kecekapan dalam setiap kemahiran itu yang dapat dihubungkan dengan penyerapan nilai murni.

### ***1. Kemahiran Mendengar dan Bertutur***

Senarai kecekapan yang berkaitan secara langsung;

- 1.1 Mendengar dan mengenal sebutan, intonasi dan gaya pengucapan yang baik dalam pelbagai situasi.
- 1.4 Mendengar dan memahami idea, fakta, hujah-hujah dan nilai-nilai.
- 1.5 Mendengar dan memahami maklumat keseluruhan pelbagai bahan prosa dan puisi.
- 1.7 Melafazkan pengucapan bertatasusila.
- 1.9 Melafazkan laporan, ucapan dan syarahan.

- 1.12 Menyoal untuk mengetahui maksud keseluruhan dan keputusan yang tersurat dan tersirat dalam pelbagai bahan prosa dan puisi
- 1.13 Menyatakan makna perkataan, rangkai kata, maksud ayat dan peribahasa.
- 1.20 Bertutur mengenai hal-hal persendirian dan kemasyarakatan serta ilmu pengetahuan dalam pelbagai situasi.
- 1.22 Berbincang dan mengenal pasti maklumat yang tersirat seperti fakta, idea, perutusan, unsur-unsur dan nilai-nilai kemanusiaan, kemasyarakatan dan kebudayaan daripada pelbagai bahan prosa dan puisi.
- 1.24 Berbincang mengenai maksud keseluruhan daripada pelbagai bahan dan menyelesaikan masalah.
- 1.27 Menilai dan mengulas perutusan serta unsur-unsur dan nilai-nilai kemanusiaan, kemasyarakatan dan kebudayaan.

## **2. Kemahiran Membaca**

Senarai kecekapan yang berkaitan:

- 2.4 Membaca dan memahami peribahasa dalam pelbagai bahan prosa dan puisi
- 2.9 Membaca senyap dan memahami perutusan, pengajaran yang tersurat dan tersirat satu unsur-unsur dan nilai-nilai kemanusiaan, kemasyarakatan dan kebudayaan dan bahan-bahan sastera.

- 2.10 Membaca dan memahami untuk mengumpulkan dan menyusun maklumat tertentu seperti isi penting, tema, rumusan, idea, fakta, hujah-hujah dan nilai-nilai.
- 2.12 Membaca dan menaakul perkara yang tersurat dan tersirat daripada pelbagai jenis bahan dalam bentuk prosa dan puisi.
- 2.14 Membaca, menilai dan mengulas persembahan idea dan fakta serta nilai-nilai kemanusiaan, kemasyarakatan dan kebudayaan daripada pelbagai jenis bahan.
- 2.16 Membaca dan menghayati hasil kesusasteraan yang baik.

### **3. Kemahiran Menulis**

Senarai kecekapan yang berkaitan:

- 3.14 Menulis surat kiriman rasmi dan tak rasmi.
- 3.15 Menulis pengumuman, laporan, ucapan dan syarahan.
- 3.17 Menghasilkan karangan yang bertajuk peribahasa.
- 3.18 Menghasilkan ulasan daripada bahan yang berbentuk prosa dan puisi.

Dengan memilih kecekapan-kecekapan tertentu adakah bererti bahawa kecekapan yang lain, misalnya membaca kuat dengan sebutan, intonasi dan gaya pembacaan yang baik atau menulis secara mekanis ayat dan perenggan dengan tulisan tangan yang jelas dan kemas itu dapat dianggap bebas-nilai? Jawabnya, tidak kerana semua kecekapan berbahasa yang diajarkan itu, selagi berpangkal pada tujuan mengembangkan potensi bahasa sebagai nikmat dan rahmat Allah untuk melahirkan insan yang baik tetaplah bersifat sarat-nilai. Bahkan

inilah sebenarnya tunjang nilai dalam bahasa kerana pengurniaan potensi bahasa kepada manusia ada kaitannya dengan faham ketauhidan atau konsep asyhadu, iaitu segala-galanya dipertalikan dengan pertanggungjawaban kepada pencipta yang maha agung dan pemberi balasan.

Strategi kedua dalam rangka penyerapan nilai murni melalui pendidikan bahasa adalah dengan mengetengahkan dan menonjolkan aspek-aspek dalam sistem bahasa yang sebenarnya memancarkan rumus-rumus yang ternurani dalam akal manusia. Jadi, penyerapan nilai murni dalam pendidikan bahasa bukan sahaja bererti penyisipan bahan-bahan pelajaran yang mengandungi 16 nilai yang digariskan itu. Apabila kita faham bahawa bahasa adalah anugerah Allah dan potensi bahasa telah dinurankan dalam akal manusia ketika di alam roh lagi, maka ketelitian dan kesungguhan mendalami sistem bahasa adalah satu tuntutan fitrah kepada setiap pelajar dan bahkan masyarakat umum. Sekali lagi inilah nilai asas dalam bahasa yang berkaitan dengan konsep tauhid. Dengan kesedaran ini, kita (guru) mengajarkan bahasa dan pelajar mempelajari bahasa dengan niat dan pemahaman yang jelas tentang sebab-musabab kita mendalami sistem bahasa. Mendalami sistem bahasa bererti membuka rahsia kebesaran Allah. Sistem bahasa itu meliputi tatabahasa, sistem ejaan dan penulisan, sistem sebutan, kosa kata, makna (semantik) dan juga gaya bahasa.

Oleh sebab itu, setiap kali kita mengajarkan aspek tertentu dalam sistem bahasa, kita perlu senantiasa mengarahkan perhatian pelajar kepada kesimpulan bahawa “demikian teraturannya susunan bahasa, dengan aturan-aturan yang tepat untuk menimbulkan kejelasan bagi berbagai-bagai tujuan, di samping gaya bahasa yang indah, dengan terang membayangkan kebesaran dan kebijaksanaan Allah mengatur alam dan isinya”. Secara langsung kita dapat meneguhkan iman kita dan pelajar kita, di samping mensyukuri nikmat Allah dan mengembangkan potensi bahasa yang dikurniakan itu.

Dalam bahasa Melayu, amat banyak aspek atau unsur bahasa yang dapat dijadikan contoh untuk penyerapan nilai. Penggunaan kata ganti diri, misalnya, cukup jelas membayangkan nilai murni yang perlu dipupuk dalam kalangan pelajar. Pelbagai bentuk kata ganti diri untuk diri pertama, diri kedua dan diri ketiga (tunggal dan jamak) menunjukkan pelaksanaan konsep adil, iaitu meletakkan sesuatu pada tempatnya. Kalau kata *beliau* tidak dibolehkan untuk merujuk kepada orang biasa, apatah lagi penjenayah, maka alasannya ialah bahawa orang yang terhormat dan berjasa mempunyai darjat yang tinggi dan oleh itu perlu dipanggil secara terhormat. Kalau kata tersebut dianggap tidak sesuai untuk merujuk kepada kanak-kanak, maka alasannya ialah bahawa nilai budaya kita berteraskan Islam yang menekankan adab “yang tua dihormati, yang muda disayangi.”

Demikianlah juga halnya apabila tradisi bahasa Melayu klasik (yang menandai tradisi bahasa keilmuan dan persuratan) tidak memungkinkan adanya kata ganti diri untuk makhluk bukan manusia, maka hal itu menurut hemat saya ada pertaliannya dengan konsep Islam tentang darjat manusia sebagai makhluk terbaik dan sebagai Khalifah Allah di muka bumi. Tambahan pula istilah kata ganti diri dengan terang merujuk kepada diri. Dalam Islam, diri hanya merujuk kepada insan atau manusia. Makhluk lain seperti benda dan haiwan (sekalipun bernyawa) tidak dapat dianggap diri. Manusia sebagai diri terbahagi dua, iaitu diri yang zahir dan diri yang batin. Oleh sebab itu ada alasan yang kuat mengapa dalam bahasa Melayu tidak ada kata ganti diri bagi haiwan, benda dan konsep.

Banyak lagi aspek yang dapat kita analisis dalam hubungannya dengan sistem bahasa yang memancarkan nilai-nilai murni. Perlu ada kajian yang mendalam tentang aspek ini, kerana bahasa mempunyai pertalian yang erat dengan kebudayaan dan pemikiran. Bahasa Melayu banyak diwarnai

oleh konsep-konsep yang dibawa oleh Islam, sehingga Prof Syed Muhammad Naquib Al-Attas sering menyatakan bahawa bahasa melayu adalah bahasa Islam. Penegasan dalam pengajaran bahasa tentang istilah-istilah kunci yang mendukung makna syariat menjadi salah satu tanggungjawab guru bahasa agar istilah-istilah tersebut tidak sewenang-wenangnya digunakan tanpa menitikberatkan ketepatan maknanya. Sekularisasi melalui perubahan makna istilah-istilah kunci Islam sewajarnya disedari dan diatasi melalui pengajaran.

Strategi ketiga dalam usaha menyerapkan nilai murni melalui pendidikan bahasa ialah pemilihan dan penyediaan bahan yang berupa petikan rencana, berita, laporan, ceramah, bahan ilmu, karya sastera, grafik dan sebagainya. Dengan adanya buku teks bersepadu, strategi ini menjadi lebih mudah untuk dilaksanakan. Namun demikian, guru masih perlu menambahkan bahan-bahan yang diusahakan sendiri, khususnya ayat contoh dan latihan yang dirancang supaya senantiasa sarat-nilai.

Perkara yang perlu ditekankan sesudah kita mengetahui strategi penyerapan nilai murni itu tadi ialah bahawa ketiga-tiga strategi itu perlu dijalankan serentak dan sepadu dalam setiap pengajaran bahasa. Kemahiran bahasa, sistem bahasa dan bahan bahasa perlu senantiasa terikat secara harmonis.

## **SARAN OPERASIONAL**

Bahagian-bahagian sebelum ini memberikan maklumat dan perbincangan tentang soal konsep, dasar dan pelaksanaan secara umum. Bagi guru bahasa, yang akhirnya perlu dikuasai oleh mereka ialah persediaan mengajar yang sesuai dengan konsep, dasar dan strategi pelaksanaan itu.

Sebagai contoh, ada saya lampirkan rancangan mengajar yang dibuat oleh seorang guru dan kakitangan sumber Bahasa



Malaysia, iaitu Encik Muhani bin Haji Abdul Ghani. (Lihat lampiran 1 dan Lampiran 2).

Yang perlu dilakukan oleh guru pertama-tama ialah membuat pemetaan supaya ketiga-tiga unsur pengajaran, iaitu kemahiran bahasa, sistem bahasa dan bahan bahasa dapat diagihkan menurut tempoh tertentu, iaitu penggal, bulan, minggu dan hari. Walaupun ada orang yang berpendapat bahawa penyerapan nilai-nilai murni tidak wajar dilakukan secara formal, sebaliknya secara harmonis dan tidak langsung, namun perancangan tentang nilai murni yang mana yang patut diserapkan dalam pelajaran tertentu dan berapa kali kekerapannya perlu dirancang secara formal. Tentu memang akan banyak nilai murni lain yang secara tidak langsung dapat diserapkan dalam pengajaran apabila timbul suasana tertentu di kelas. Namun kita tidak boleh bergantung pada faktor kebetulan semata-mata jika penyerapan nilai murni kita terima sebagai salah satu ciri terpenting pendidikan.

## **PENUTUP**

Penyerapan nilai murni mudah diucapkan dan mungkin juga mudah dirancang. Namun demikian pelaksanaannya banyak bergantung pada pemahaman dan penghayatan tentang konsep nilai, peranan nilai dalam kelangsungan hidup masyarakat, dan apakah nilai-nilai yang ingin kita serapkan itu. Oleh sebab itu kursus atau bengkel pendedahan dan penghasilan modul serta pengajaran percubaan perlu terus-menerus digiatkan di semua peringkat sistem pendidikan. Jika pemahaman dan penghayatan serta keupayaan membina modul penyerapan nilai ini tidak ada pada guru, maka akan terjadilah pengajaran moral dalam pelajaran Bahasa Melayu atau tidak berlaku sama sekali penyerapan nilai. Guru terus mengajarkan bahasa sebagai suatu proses yang mekanis sifatnya tanpa menekankan kandungan bahasa, yang salah satunya ialah nilai.

Saya ingin mengambil kesempatan juga di sini untuk menyarankan bahawa pengungkapan nilai-nilai murni yang perlu diserapkan dalam semua mata pelajaran itu diperkemas supaya lebih menyeluruh dan jelas. Sebagai contoh, nilai cinta kepada ilmu, keikhlasan dan kebenaran tidak termasuk dalam senarai nilai-nilai murni yang perlu diserapkan. Memang barangkali akan menjadi satu senarai yang cukup panjang dan artifisial jika kita ingin menambahkan nilai-nilai lain yang tidak kurang pentingnya. Oleh itu saya menyarankan bahawa nilai-nilai itu di kelompok-kelompokkan menurut bidang atau ranah utama. Antara ranah yang utama termasuklah pemikiran, sikap, tabiat, kepercayaan dan kemasyarakatan. Dibawah setiap ranah itu dapat disenaraikan nilai-nilai yang lebih khusus. Dengan cara ini, guru berpeluang lebih kreatif memikirkan nilai-nilai lain yang tidak disebut dalam contoh, tetapi tetap berasaskan ranah-ranah penting yang menjadi asas pembentukan sahsiah dan tamadun masyarakat.

## LAMPIRAN I

### CONTOH RANCANGAN MENGAJAR TINGKATAN SATU

- 1.0 Mata Pelajaran : Bahasa Melayu
- 2.0 Tingkatan : Satu
- 3.0 Masa : Satu waktu (40 minit)
- 4.0 Tajuk Pelajaran : Menjawab soalan pemahaman
- 5.0 Kemahiran
  - 1.0 Mendengar dan Bertutur
    - 1.18 Menyatakan isi-isi penting yang terdapat dalam bahan prosa.
  - 2.0 Membaca
    - 2.13 Membina ayat yang betul dan memahami isi-isi penting.
  - 3.0 Menulis
    - 3.7 Membina ayat yang betul dan tepat bagi menjawab pemahaman.
- 6.0 Objektif : Pada akhir pengajaran dan pelajaran pelajar-pelajar dapat mencari isi-isi penting yang terdapat dalam bahan bacaan serta dapat menulis jawapan pemahaman.

## 7.0 Model Pengajaran dan Pelajaran :

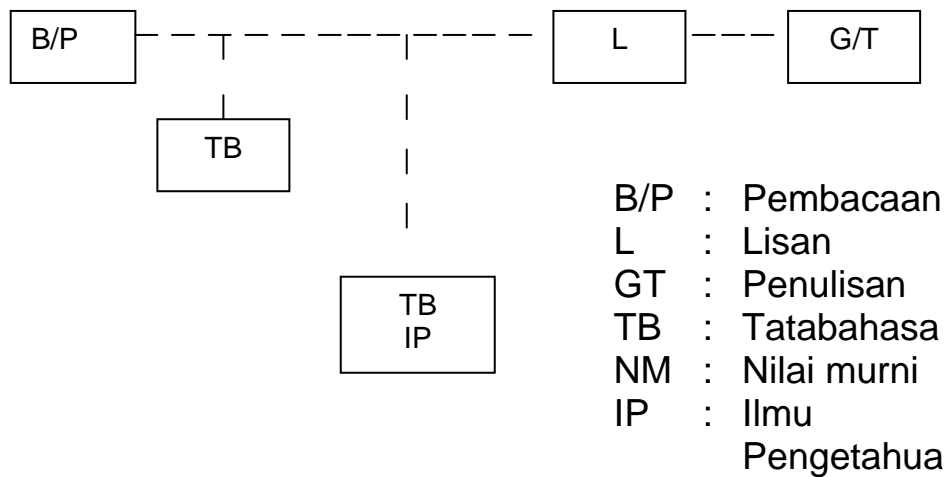

- 8.0 Bahan : 1. Petikan bacaan daripada teks autentik  
2. Soalan latihan  
3. Kaset – rakaman petikan bacaan

## 9.0 Penyerapan Nilai Murni

Penyataan : Perpustakaan Sekolah

1. Bahan-bahan bacaan boleh dibaca di perpustakaan dan boleh dipinjam mengikut peraturan.
2. Pelajar mesti bersikap AMANAH, tidak mencuri bahan-bahan bacaan yang terdapat di dalam perpustakaan.
3. Bersikap AMANAH terhadap perkara-perkara lain.

## 10.0 Penyerapan Ilmu Pengetahuan

Jenis-jenis Perpustakaan : 1. Perpustakaan sekolah,

2. Perpustakaan akademik,
3. Perpustakaan umum/awam,
4. Perpustakaan khas.

11.0 Pengukuhan :  
Tatabahasa  
Perkataan **kata kerja boleh** ditukar menjadi **kata nama**.

Contoh	:	membaca	pembaca
		memelihara	pemelihara
		memberikan	pemberian
		mengawal	pengawal
		membuat	pembuat
		membantu	<b>pembantu</b>

12.0 Langkah-langkah pengajaran dan pelajaran:

<b>LANGKAH</b>	<b>TAJUK</b>	<b>PENYAMPAIAN</b>
Langkah 1	Induksi set	1. Berbincang dengan pelajar tentang perpustakaan sekolah: <ul style="list-style-type: none"> <li>a. Bahan-bahan bacaan yang terdapat didalam perpustakaan sekolah</li> <li>b. Kegunaan perpustakaan kepada pelajar-pelajar.</li> </ul>
Langkah 2	Membaca	1. Bahagikan kelas kepada beberapa kumpulan kecil. 2. Edarkan bahan petikan bacaan. 3. Minta pelajar-pelajar membaca senyap. 4. Perdengarkan bacaan yang telah dirakamkan pada kaset. 5. Pilih 4 atau 5 orang pelajar untuk membaca kuat. 6. Bincangkan isi-isi penting yang terdapat dalam bahan bacaan.  Contohnya:

LANGKAH	TAJUK	PENYAMPAIAN
		<ul style="list-style-type: none"> <li>a. Pustakawan adalah satu bidang pekerjaan.</li> <li>b. Pustakawan bertugas di perpustakaan.</li> <li>c. Jenis-jenis perpustakaan.</li> <li>d. Bahan-bahan pandang-dengar ialah filem, kaset dan slaid.</li> <li>e. Peranan pustakawan ialah memberikan perkhidmatan kepada orang yang ke perpustakaan.</li> </ul> <p>7. <b>Penyerapan Nilai Murni</b></p> <ul style="list-style-type: none"> <li>a. Guru menulis di papan tulis: Perpustakaan sekolah.</li> <li>b. Bincangkan pernyataan: Buku-buku boleh dibaca di perpustakaan dan boleh dipinjam mengikut peraturan. Pelajar mesti bersikap AMANAH, tidak boleh mencuri atau mengambil bahan-bahan bacaan yang terdapat di perpustakaan.</li> </ul>

LANGKAH	TAJUK	PENYAMPAIAN
		<p>8. <b>Penyerapan Ilmu Pengetahuan</b></p> <p>Terangkan peranan: Perpustakaan sekolah, Perpustakaan akademik, Perpustakaan umum/awam, Perpustakaan khas.</p> <p>9. <b>Pengukuhan Tatabahasa</b></p> <p>a. Kata dalam kelas kata kerja dapat ditukar menjadi <b>kata nama</b>.</p> <p>membaca (pembaca), memelihara (pemelihara), memberikan (pemberi), mengawal (pengawal).</p> <p>b. Minta pelajar-pelajar mencari kata kerja yang terlibat dalam bahan bacaan dan tukarkan kepada kata nama.</p>
Langkah 3	Mendengar dan Bertutur (L)	<p>1. Guru mengemukakan soalan-solalan dan meminta pelajar-pelajar mencari jawapan. Bagi setiap jawapan yang diberikan oleh seorang pelajar, minta pelajar lain memberikan ulasan. Contoh soalan:</p> <p>a. Apakah tugas Pustakawan? b. Apakah pustakawan?</p>



LANGKAH	TAJUK	PENYAMPAIAN
Langkah 4	Menulis (G/T)	<p>c. Apakah bahan-bahan bercetak dan bahan pandang dengar?</p> <p>d. Nyatakan jenis-jenis perpustakaan?</p> <p>e. Mengapakah dikatakan tugas pustakawan itu satu bidang yang mencabar?</p> <p>1. Pelajar-pelajar kembali ke tempat duduk asal dalam kelas.</p> <p>2. Guru menulis soalan di papan hitam dan minta pelajar-pelajar menyalin serta memberikan jawapan sekali. Soalan:</p> <p>a. Apakah tanggungjawab utama pustakawan?</p> <p>b. Nyatakan jenis-jenis alat pandang-dengar?</p> <p>c. Selain perpustakaan sekolah, apakah jenis-jenis perpustakaan yang lain?</p> <p>d. Nyatakan jenis-jenis perkhidmatan yang diberikan oleh sesebuah perpustakaan.</p> <p>e. Apakah sifat-sifat yang harus ada pada seseorang yang ingin menjadi pustakawan?</p> <p>f. Pada pandangan anda, menepakah pustakawan dikatakan membantu menyebarkan ilmu?</p>

LANGKAH	TAJUK	PENYAMPAIAN
		3. Bincangkan jawapan yang ditulis oleh pelajar antara guru dengan pelajar-pelajar lain.

## **BERKERJA SEBAGAI PUSTAKAWAN**

SATU bidang kerjaya yang ada kaitannya dengan ilmu dan buku ialah pustakawan. Tanggungjawab utama pustakawan ialah memelihara dan menyebarkan ilmu. Tanggungjawab yang mulia ini memerlukan orang yang suka mendamping buku, iaitu suka membaca.

Tugas pustakawan, secara amnya, bergantung kepada jenis perpustakaan yang diurusnya. Ada beberapa jenis perpustakaan, seperti perpustakaan sekolah, perpustakaan akademik (untuk universiti dan kolej), perpustakaan umum atau awam, dan perpustakaan khas (untuk penyelidikan).

Peranan perpustakaan tidak lain daripada memberikan perkhidmatan dan menyediakan suasana yang sesuai kepada pengguna perpustakaan. Di antaranya termasuklah memberikan khidmat nasihat kepada pembaca, membina bahan bacaan, mengawal bahan, mengindeks bahan, membuat pilihan buku dan berbagai-bagai lagi, termasuk tugas pentadbiran.

Pustakawan ialah bidang kerjaya yang mencabar. Pustakawan harus mempunyai sifat mudah berhubung dengan orang ramai. Jika anda suka berkhidmat dengan orang ramai, suka memberikan kerjasama dan membantu orang lain, kerjaya ini adalah kerjaya anda.

**CONTOH RANCANGAN MENGAJAR TINGKATAN DUA**

- 1.0 Mata Pelajaran : Bahasa Melayu
- 2.0 Tingkatan : Dua
- 3.0 Masa : Satu waktu (40 minit)
- 4.0 Tajuk Pelajaran : Tatabahasa:  
Subjek dan predikat
- 5.0 Kemahiran : 1.0 Mendengar dan Bertutur  
1.4 Mendengar dan memahami fakta.
- 2.0 Membaca  
2.3 Membaca dan memahami ayat yang terdapat dalam bahan prosa.
- 3.0 Menulis  
3.10 Membina ayat tunggal dan ayat majmuk.  
4.2.1 Binaan ayat: Subjek dan predikat.
- 6.0 Objektif : Pada akhir pengajaran dan pelajaran, pelajar-pelajar dapat menentukan subjek dan predikat dalam ayat.

## 7.0 Model Pengajaran dan Pelajaran:

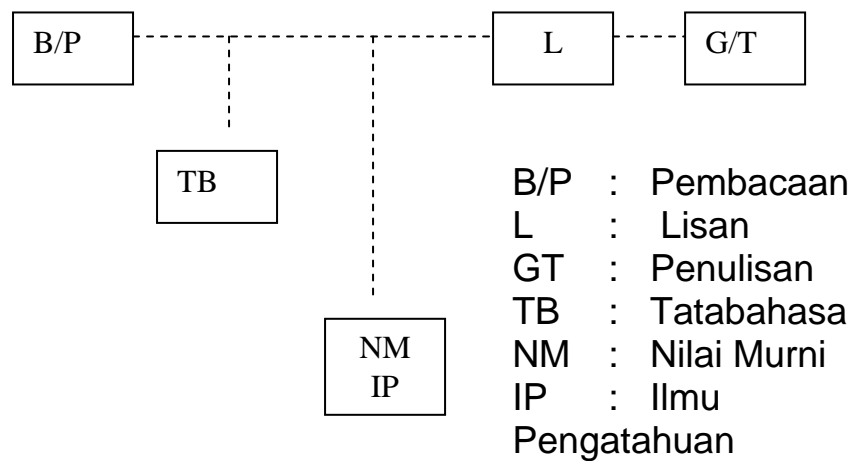

8.0 Bahan : **1. Petikan bacaan**  
a. Latihan

### **2. OHP-lutsinar**

- a. Pernyataan nilai murni
- b. Kata nama khas
- c. Rajah binaan ayat  
(subjek + predikat)
- d. Tujuh ayat contoh

9.0 Penyerapan Nilai Murni :

Penyataan : Kegiatan perdagangan dalam kalangan masyarakat Melayu lama banyak berlaku dalam bentuk pertukaran barang. Misalnya pesawah yang mempunyai **hasil padi yang**

**lebih menukarkannya dengan barang keperluan lain.**

Nilai Murni : Kerjasama

Tanggungjawab bersama, iaitu kewajiban yang perlu dipikul oleh semua ahli dalam sesebuah masyarakat demi kepentingan dan kebaikan bersama.

10.0 penyerapan ilmu :  
pengetahuan

11.0 Pengukuhan :  
Tatabahasa

Kata nama khas : Bank Negara Malaysia  
Melaka, Melayu, Kerajaan Melayu  
Melaka, Jawi, Islam, Johor, Kedah,  
Kelantan, Bank Negara Malaysia,  
Terengganu.

12.0 langkah-langkah pengajaran dan pelajaran:

LANGKAH	TAJUK	PENYAMPAIAN
<p>Langkah 1  (3 mit)</p>	<p>Induksi set</p>	<p>1. Berbincang dengan pelajar-pelajar tentang binaan ayat. Dalam ayat terkandung subjek dan predikat.</p> <p>Tujuannya : Untuk menimbulkan minat dan rangsangan kepada pelajaran.</p>
<p>Langkah 2</p>	<p>Membaca (B/P)</p>	<p>2. Bahagi kelas kepada beberapa kumpulan kecil. (Setiap kumpulan mengandungi tiga atau empat orang).</p> <p>3. Edarkan bahan bacaan.</p> <p>4. Pelajar-pelajar membaca senyap.</p> <p>5. Pilih 3 atau 4 orang pelajar membaca kuat.</p> <p>6. memahami kandungan bacaan dengan perbincangan antara guru dengan pelajar, dan antara Contoh:</p> <p>a. Kegiatan-kegiatan perdagangan dalam bentuk pertukaran barang.</p> <p>b. Mata wang zaman Kerajaan Melayu Melaka.</p> <p>c. Mata wang Kerajaan Melayu Johor, Kedah, Kelantan dan terengganu.</p> <p>d. Gambar kijang dijadikan mohor Bank Negara Malaysia.</p> <p>7. Penyerapan Nilai Murni</p> <p>a. Tayangkan lut sinar pernyataan: Kerajaan perdagangan di</p>

LANGKAH	TAJUK	PENYAMPAIAN
		<p>kalangan masyarakat Melayu lama banyak berlaku dalam bentuk pertukaran barang. Misalnya <b>pesawah yang mempunyai hasil padi yang lebih menukarkannya dengan barang keperluan lain.</b></p> <p style="text-align: right;">(Lut sinar 1)</p> <p>b. Pernyataan di atas menunjukkan kerjasama adalah tanggungjawab bersama-sama, iaitu kewajipan yang perlu dipikul oleh semua ahli kumpulan demi kepentingan dan kebaikan bersama.</p> <p>c. Guru mendedahkan nilai murni yang terdapat dalam pernyataan di atas.</p> <p>8. Pengukuhan tatabahasa:</p> <p>a. Tayangkan lut sinar kata-kata yang masuk dalam kelas kata nama khas yang terdapat dalam petikan.</p> <p>b. Kata nama Khas:</p> <p>Melayu, Melaka, kerajaan Melayu Melaka, Jawi, Islam, Johor, Kedah, Kelantan, Terengganu, Bank Negara Malaysia.</p> <p style="text-align: right;">(Lut sinar 2)</p> <p>c. Guru berbincang dengan pelajar tentang kata nama khas, terutamanya cara menulisnya.</p>

LANGKAH	TAJUK	PENYAMPAIAN
Langkah 3	Mendengar dan Bertutur (L)	<p data-bbox="762 280 1380 358">9. <b>Penyerapan Ilmu Pengetahuan:</b> Bank Negara Malaysia</p> <p data-bbox="762 409 1396 533">1. Tayangan lut sinar rajah binaan ayat (Lut sinar 3)</p> <p data-bbox="818 622 1396 701">Bincangkan secara ringkas binaan ayat.</p> <p data-bbox="762 752 1380 875">2. Guru menayangkan lut sinar ayat yang dipetik daripada petikan bacaan:</p> <div data-bbox="785 920 1291 1386" style="border: 1px solid black; padding: 10px;"> <p data-bbox="805 936 1220 1059">Timah, emas dan perak digunakan sebagai mata wang</p> <p data-bbox="805 1111 1236 1189">Subjek : Timah, emas dan perak</p> <p data-bbox="805 1240 1204 1364">Predikat : digunakan sebagai mata wang.</p> </div> <p data-bbox="818 1485 1284 1563">Bincangkan analisis ayat itu dengan pelajar.</p> <p data-bbox="762 1615 1380 1738">3. Guru menayangkan lut sinar ayat yang dipetik daripada petikan bacaan:</p>



LANGKAH	TAJUK	PENYAMPAIAN
		<div data-bbox="799 297 1342 790" style="border: 1px solid black; padding: 5px;"> <p>Melaka memang terkenal sebagai pusat perdagangan dan antarabangsa.</p> <p>Subjek : Melaka  Predikat : memang terkenal sebagai pusat perdagangan antarabangsa.</p> <p style="text-align: right;">(Lut sinar 5)</p> </div> <p>Bincangkan analisis ayat dengan pelajar</p> <p>4. Guru menayangkan lut sinar ayat yang dipetik daripada petikan bacaan:</p> <div data-bbox="799 1104 1342 1406" style="border: 1px solid black; padding: 5px;"> <p>Perdagangan di Melaka dalam abad ke-15 banyak dilakukan dalam bentuk pertukaran barang.</p> <p style="text-align: right;">(Lut sinar 6)</p> </div> <p>5. Guru menayangkan lut sinar ayat yang dipetik daripada petikan bacaan:</p> <div data-bbox="799 1653 1310 1939" style="border: 1px solid black; padding: 5px;"> <p>Pesawah yang mempunyai hasil padi yang lebih menukarkannya dengan barang keperluan lain.</p> <p style="text-align: right;">(Lutsinar 7)</p> </div>

LANGKAH	TAJUK	PENYAMPAIAN
Langkah 4	Menulis (G/T)	<p>6. Guru minta pelajar berbincang dalam kumpulan dengan mencari subjek dan predikat.</p> <p>1. Pelajar-pelajar kembali ke tempat duduk asal dalam kelas.</p> <p>2. Guru mengedarkan kertas yang mengandungi ayat-ayat yang dipetik daripada petikan bacaan. Suruh pelajar menulis subjek dan predikat.</p> <p>Ayat (1) : Negeri Johor mengeluarkan mata wang emas</p> <p>Subjek :</p> <p>Predikat :</p> <p>Ayat (2) : Bentuk mata wang Melayu bersegi atau bulat.</p> <p>Subjek :</p> <p>Predikat :</p> <p>Ayat (3) : Mata wang ukiran kijang sangat masyhur pada zaman dahulu.</p> <p>Subjek :</p> <p>Predikat :</p> <p>Ayat (4) : Gambar kijang dijadikan mohor Bank Negara Malaysia</p>

LANGKAH	TAJUK	PENYAMPAIAN
		<p>Subjek :</p> <p>Predikat :</p> <p>Ayat (5) : Kebanyakan mata wang Melayu menggunakan tulisan Jawi dan takwim Islam.</p> <p>Subjek :</p> <p>Predikat :</p> <p>3. Pilih seorang pelajar untuk menyatakan subjek dan predikat ayat (1). Bincangkan jawapan pelajar itu dengan jawapan pelajar-pelajar lain.</p> <p>4. Suruh pelajar-pelajar membuat latihan dalam buku latihan bahasa. Petikan daripada <i>Bahasa Melayu KBSM Tingkatan Dua</i>, DBP, hlm. 3-4.</p>